

KONCEPCJA INSTALACJI WENTYLACJI MECHANICZNEJ DOMU JEDNORODZINNEGO CETYNIEC

Świeże powietrze w domu jest bardzo ważnym elementem dobrego samopoczucia jego mieszkańców oraz podstawą do wypoczynku i relaksu. Niestety, przy projektowaniu i budowaniu nowych domów, przywiązuje się zbyt mało uwagi do wykonania poprawnie działającej wentylacji. Stosowana najczęściej do tej pory wentylacja grawitacyjna, jest systemem bardzo przestarzałym, a przy zastosowaniu całkowicie szczelnych okien i drzwi, właściwie eliminujemy i tak słabe jej działanie. Starając się ją udoskonalić, tzn. stosując wszelkiego rodzaju okienne rozszczelnienia, wywietrzaki itp. elementy doprowadzające świeże powietrze, narażamy się na znaczne zwiększenie kosztów ogrzewania i chłodzenia naszego domu.

Jedynym skutecznym sposobem na doprowadzenie odpowiedniej ilości świeżego powietrza, jest wykonanie wentylacji mechanicznej nawiewno-wywiewnej połączonej z systemem odzysku energii czyli REKUPERACJĄ. Głównym elementem takiego układu jest centralka wentylacyjna nawiewno-wywiewna z krzyżowym lub przeciwaprądowym wymiennikiem ciepła tzw. REKUPERATOR. Na szczególną uwagę zasługuje jego konstrukcja, która sprawia, że strumienie powietrza zużytego, usuwanego z pomieszczenia oraz świeżego, zasysanego do budynku, przepływając przez sąsiadujące komory, przekazują sobie energię.

Firma **SM SYSTEM** proponuje wykonanie takiej instalacji w domku jednorodzinnym **CETYNIEC**, zaprojektowanym przez biuro architektoniczne ARCHETON.

Zgodnie z obowiązującymi normami, dotyczącymi wentylacji w pomieszczeniach, w których przebywają ludzie, należy zapewnić w ciągu jednej godziny wymianę 30m³ świeżego powietrza dla każdej osoby. Dom **CETYNIEC** przeznaczony jest dla 4-5 osobowej rodziny, co oznacza, że powinniśmy do niego dostarczać 120-150m³/h świeżego powietrza. Ponieważ jednak ludzie przebywają w domu w różnych pomieszczeniach w różnym czasie, warunki te musimy zapewnić we wszystkich miejscach jednocześnie. Proponujemy system wentylacji, w którym świeże powietrze dostarczane będzie do tzw. pomieszczeń czystych, czyli pokoi, natomiast powietrze brudne wyciągane będzie z pomieszczeń brudnych, czyli łazienek, ubikacji, holu.

Proponowane ilości powietrza dla domu jednorodzinnego **CETYNIEC**

Powietrze nawiewane:

← Salon 170m³/h
← Pokój 60m³/h
← Pokój 60m³/h
← Pokój 60m³/h

Powietrze wyciągane:

→ Łazienka 100m³/h
→ Hol 250m³/h

SCHEMAT INSTALACJI WENTYLACJI MECHANICZNEJ DOMU JEDNORODZINNEGO CETYNIEC

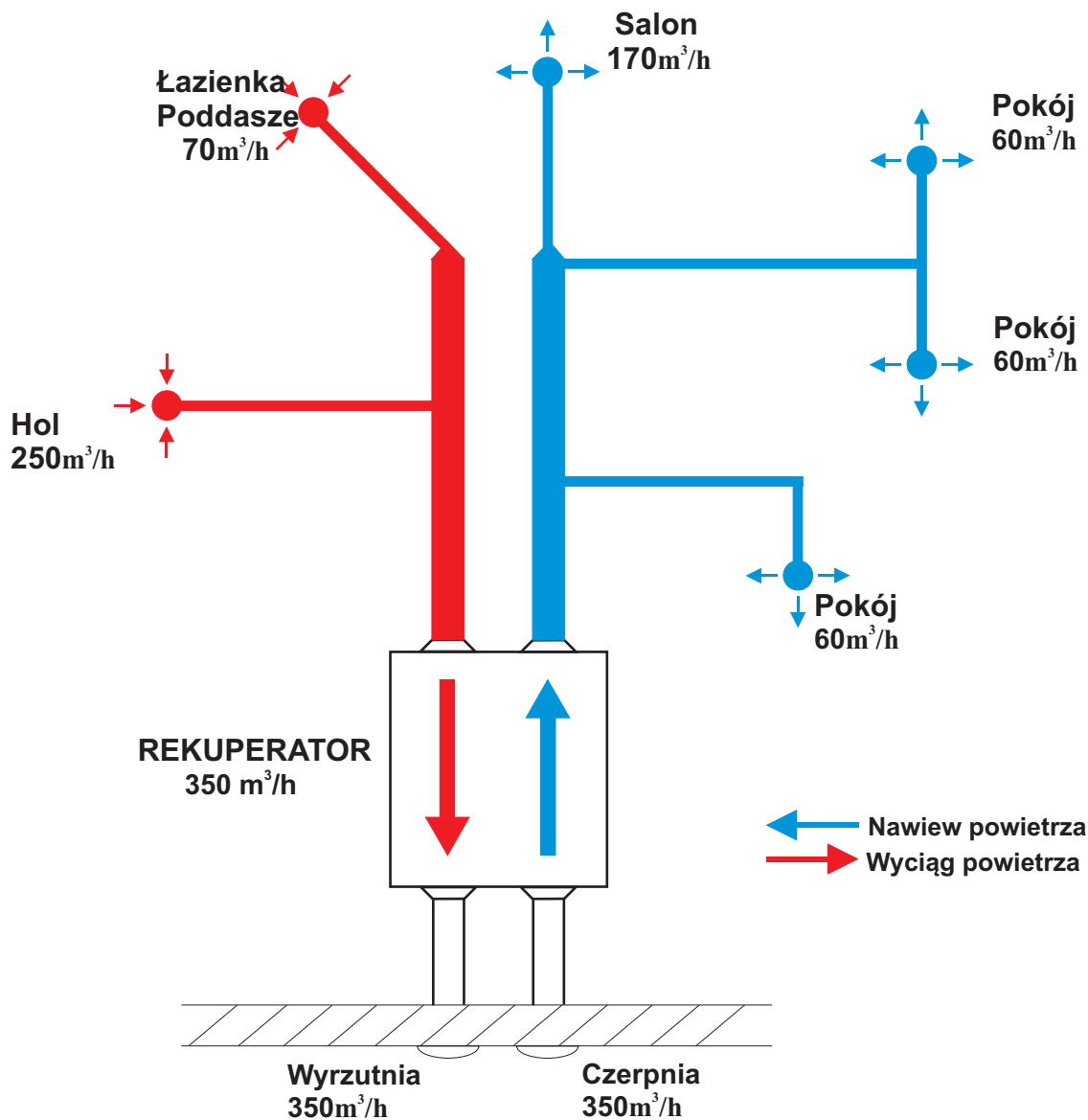

Cena wykonania instalacji wentylacji mechanicznej dla domu CETYNIEC

od 9300 zł netto *

W cenę w kalkulowany jest koszt wykonania projektu wykonawczego

*** przy wykonaniu instalacji mechanicznej istnieje możliwość zrezygnowania z większości kominów wentylacji grawitacyjnej, co zmniejszy koszt budowy domu o ok.. 2 tys. złotych**